

DE PLAATS MARKEREN

HET GEBIED EFFEN MAKEN

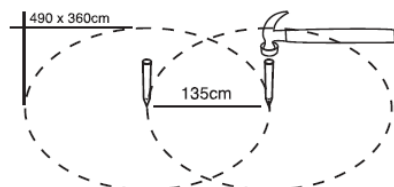

Afbeelding 1

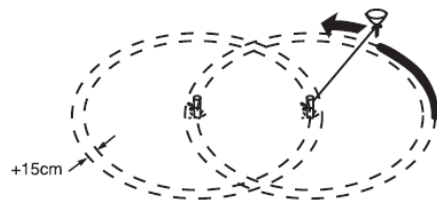

Afbeelding 2

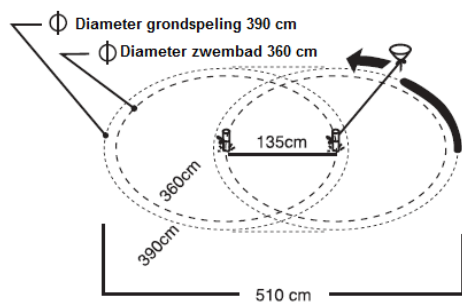

Afbeelding 3

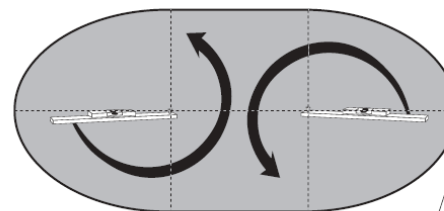

Afbeelding 4

Afbeelding 5

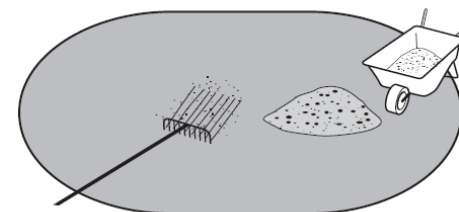
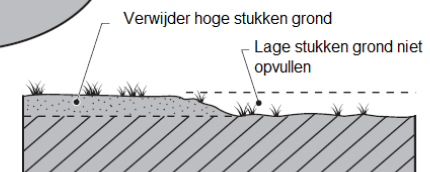

Afbeelding 6

Ineenzetten van de zijsteun van de zwembadwand

De zijsteun van de zwembadwand bestaat uit een linker en een rechter frame dat verbonden is door een roestvrijstalen band. (Zie Afbeelding 7)

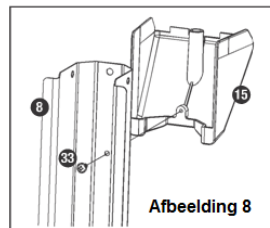

1. Verbind de voegbeschermer aan de zijkant onderaan met de bovenkant van de verticale balk

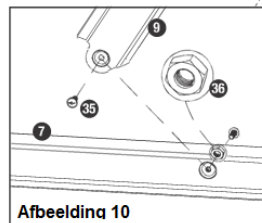
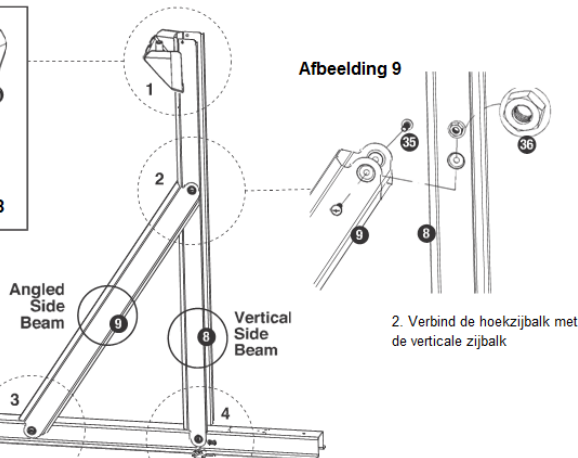

Verbind het onderste uiteinde van de hoekzijbalk met de horizontale zijbalk

Verbind metalen zijstuk A en B onderaan met de horizontale zijbalk

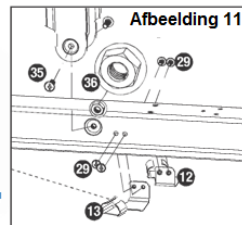

Verbind het onderste uiteinde van de verticale zijbalk met de horizontale zijbalk

Monteren van de zwembadwand

INEENZETTEN VAN DE ZIJSTEUN VAN DE ZWEMBADWAND

1. Verbind de stalen band met het linker en rechter zijframe van het zwembad. (Zie Afbeelding 12 en 13). **Zorg ervoor dat de stalen band beschermd is door de pvc-huls die werd meegeleverd in het pakket. Dit beschermt de zwembadfolie tegen schade.**

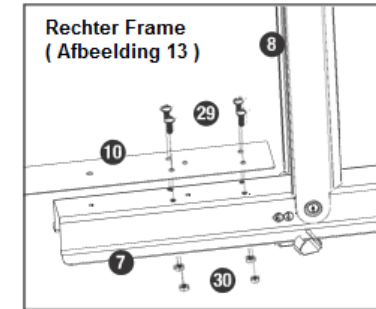
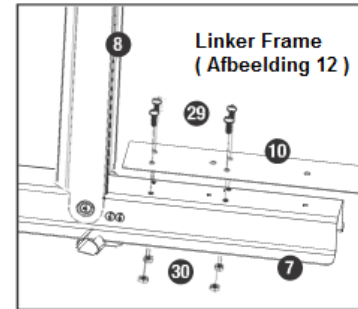

AANBRENGEN VAN DE RAIL VAN DE ZWEMBADRAND EN DE RAILVERBINDINGSTUKKEN

1. Plaats het linker en rechter zijframe van het zwembad in het midden van de voorbereide zone. (Zie Afbeelding 14)
2. Plaats de rails rond de zone waar de zwembadwand moet komen. (Zie Afbeelding 14)
3. Verbind de rails met elkaar met behulp van 2 railverbindingstukken per rail. (Zie Afbeelding 15) en laat een ruimte van 1,5 cm tussen elke verbinding. (Zie Afbeelding 16)
4. Verbind de zijrails met het metalen zijonderdeel A en B voor onderaan aan beide kanten van de framesteunen van de zwembadrand. (Zie Afbeelding 17)

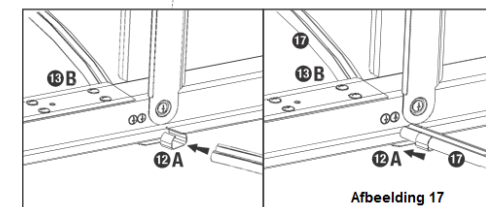
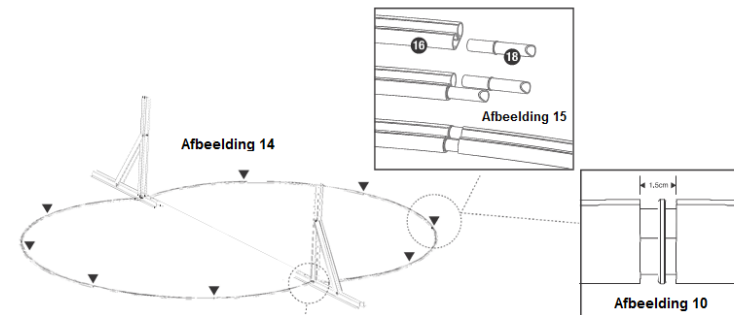

Ineenzetten van product

5. Plaats de onderste metalen onderdelen tussen de voegen van de rails met het rechthoekige uiteinde weg van de zwembadwand. (Zie Afbeelding 18)

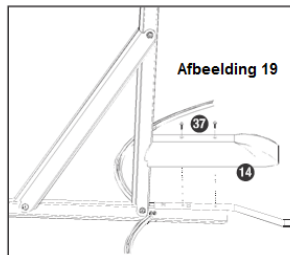

6. Plaats de binnenste bodembescherming over de stalen band en schroef ze vast in de horizontale zijbalk.
OPM.: Zorg ervoor dat de pvc-huls de stalen band bedekt om schade of roest aan het zwembad te voorkomen. (Afbeelding 19)

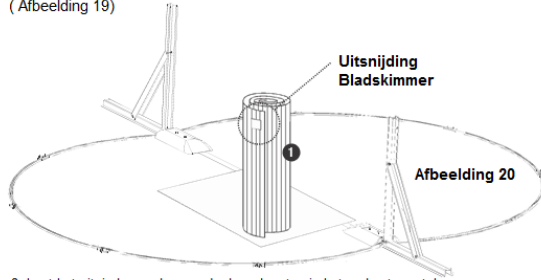
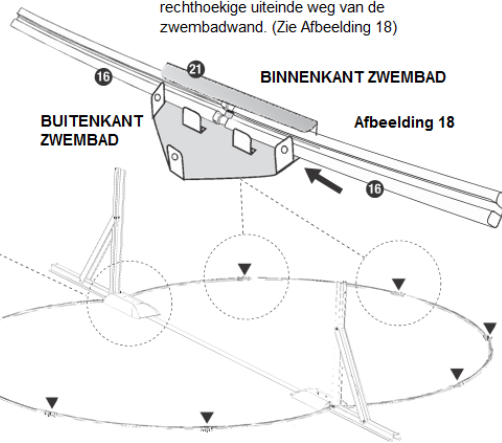

WAARSCHUWING: Draag beschermhandschoenen om aan de metalen wand te werken

7. Plaats de metalen zwembadwand met het gat voor de spaan bovenaan op een stuk karton, triplex of doek om de effen gemaakte grond te beschermen tijdens de installatie.
OPM.: Positioneer de uitsnijding voor de spaan van de zwembadwand op dezelfde plaats waar uw stroomtoevoer komt om het filtersysteem van stroom te voorzien. (Afbeelding 20)

8. Laat het uiteinde van de zwembadwand rusten in het onderste metalen zijonderdeel tussen de speling in de zijrail. Zorg ervoor dat de voorbereide locatie niet blootgesteld is aan constante sterke wind. Rol de wand verder uit en zet de onderste rand van de zwembadwand in de rails totdat de volle lengte van de zwembadwand in de rails zit. (Zie Afbeelding 21)

8. Laat het uiteinde van de zwembadwand rusten in het onderste metalen zijonderdeel tussen de speling in de zijrail. Zorg ervoor dat de voorbereide locatie niet blootgesteld is aan constante sterke wind. Rol de wand verder uit en zet de onderste rand van de zwembadwand in de rails totdat de volle lengte van de zwembadwand in de rails zit. (Zie Afbeelding 21)

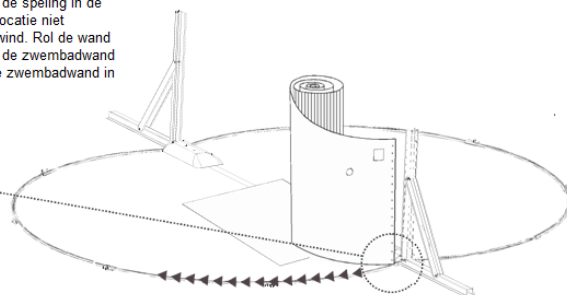
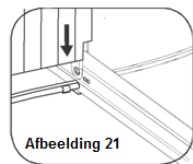

9. Til aan de overzijde van de zwembadwand voorzichtig de stalen wand op en zet hem tussen het zijsteunframe en de binnenste onderste bescherming.
OPM.! Er is een stukje uitgesneden uit de zwembadrand zodat de wand over de gleuf van de horizontale steunbalk past. (Zie Afbeelding 22)

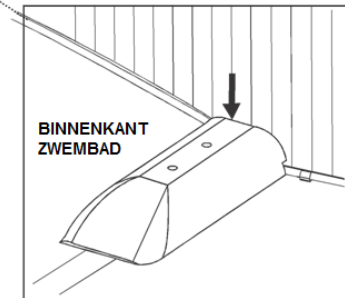
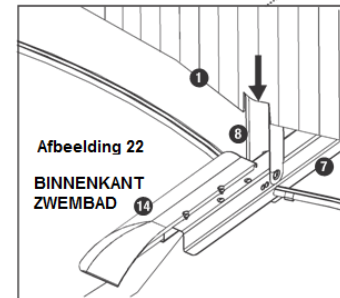
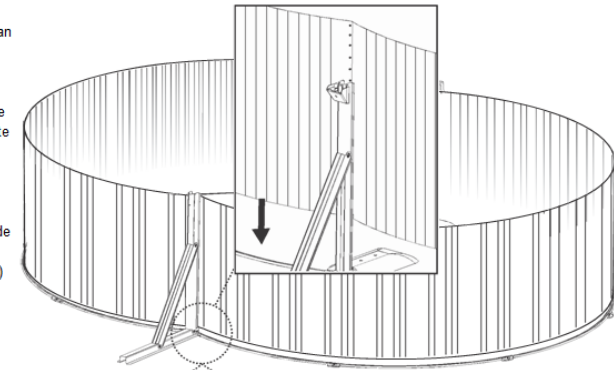

10. Breng de twee uiteinden van de zwembadwand samen en begin elke bout en moer erin te steken en met de hand vast te draaien tot de volle lengte van de voeg ineen zit. (Zie Afbeelding 23). Draai de bouten niet volledig vast voordat u hebt gecontroleerd dat de wand op de juiste plaats en volledig effen zit, en dat er geen schade is ontstaan aan de zwembadwand.
OPM.: In deze fase raden we aan dat u de zwembadladder ineenzet en over de zwembadwand zet om makkelijker toegang te krijgen tot de binnenkant en de buitenkant van het zwembad.

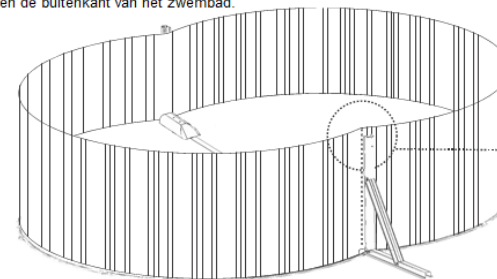
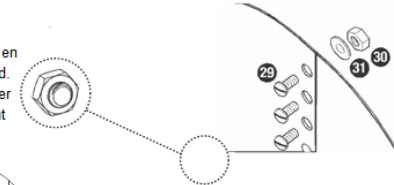

Afbeelding 23

WAARSCHUWING! Een zwembad dat niet waterpas staat is erg gevaarlijk en kan gelijk welk ogenblik ineenzakken. (Afbeelding 24)

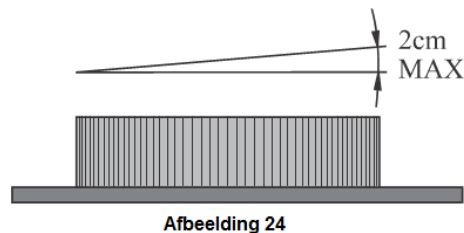

Afbeelding 24

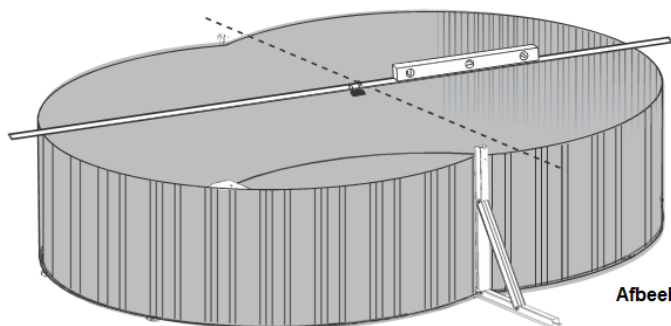

Afbeelding 25

Controleer of de zwembadwand waterpas staat door een houten balk of iets gelijkaardigs over de diameter van het zwembad te leggen en er dan een waterpas op te plaatsen. (Zie Afbeelding 24). Als de afwijking meer dan 2 cm bedraagt (zie Afbeelding 25), dan moet de ondergrond opnieuw effen gemaakt worden. Controleer ook of de zwembadwand ovaal is en meet de diameter op enkele plaatsen om zeker te zijn dat de verschillen van elke gemeten diameter minder dan 2 cm bedragen.

Als de waterpaslijnen niet voldoen aan de specificatie, dan moet de zone opnieuw effen gemaakt worden. **OPGELET!** Probeer geen onderdelen te beschadigen als de zwembadwand uit elkaar gehaald moet worden om de effenheid van de grond te corrigeren.

Zodra de metingen en waterpaslijnen correct zijn en alle moeren en bouten zijn vastgedraaid, mogen de zichtbare schroefkoppen bedekt worden met de zelfklevende tape. (Zie Afbeelding 26 en 27).

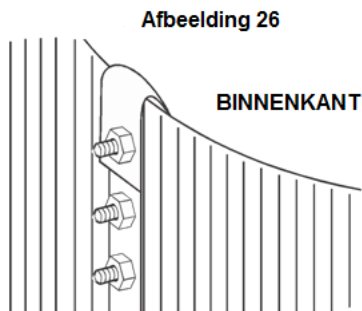

Afbeelding 26

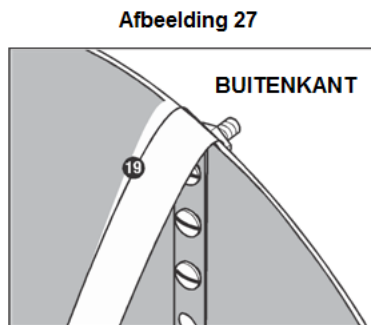

Afbeelding 27

Breng de zelfklevende tape aan over de zichtbare schroefkoppen om ze af te dichten.

EEN BESCHERMEND ZANDKUSSEN MAKEN AAN DE VOET VAN DE BINNENSTE ZWEMBADWAND

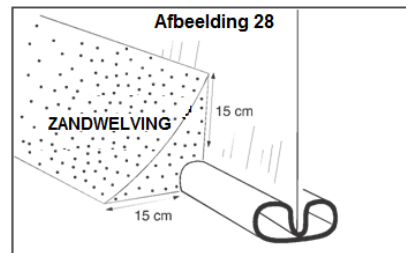

Afbeelding 28

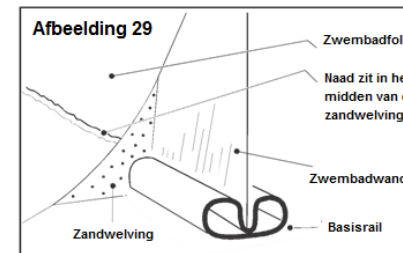

Afbeelding 29

Om de folie te beschermen tegen de rail en de zwembadwand, raden we aan om een bescherming aan te brengen gemaakt van fijn baksteen-zand aan de voet van de zwembadwand. (Zie Afbeelding 28, 29). De grootte moet 15 cm H x 15 cm B zijn zodat hij de rail volledig afdicht, maar de zwembadfolie niet vervormt.

DE PVC ZWEMBADFOLIE AANBRENGEN

Breng de pvc-folie aan op een warme, zonnige dag, liefst boven de 22°C. Vouw de pvc-folie open en leg hem 2 uur in de zon. Dit helpt om de pvc zachter te maken. Als de temperatuur onder de 16°C is, is de pvc-folie hard en stijf en vrij moeilijk te hanteren. Leg de folie in het midden van de zwembadsite aan de binnenkant van de zwembadwand. Trek hem gelijkmatig open totdat de naadlijn tot aan de onderkant van het zwembad komt waar de beschermende zandwelling zich bevindt. Strijk alle plooien in de folie glad. Trek de pvc-folie strak aan en houd hem loodrecht op de grond. Drapeer de zwembadfolie over de zwembadwand. De folie moet de hoogte van de zwembadwand 8 cm overlappen (zie Afbeelding 30 en 31). Houd de overlapping op zijn plaats met wasknijpers.

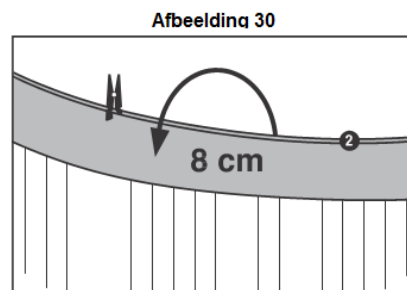

Afbeelding 30

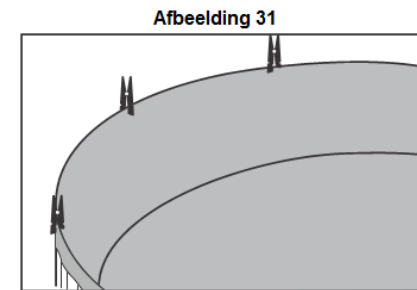

Afbeelding 31

Controleer of de zwembadfolie gelijkmatig rond de perimeter ligt. Vouw de overtollige lengte van de pvc gelijkmatig om als u vindt dat hij wat te los zit. Controleer of de overlapping overal even groot is. Als de zwembadfolie iets te kort is, dan moet u hem laten zakken en omgekeerd. Vul het zwembad tot 3 tot 5 cm hoog met water om de folie glad te maken tegen de zwembadwand. Controleer of het water waterpas staat, als dat niet zo is, dan is er iets mis en moet u de folie en de zwembadwand verwijderen om bij de ondergrond te kunnen en deze waterpas te maken.

Verwijder de wasknijpers een voor een terwijl u de bovenste rails aanbrengt (zie Afbeelding 32).
 Schuif de buisverbindstukken in één uiteinde van de bovenste rail, verbind dan de andere
 bovenste rail, ga rond de omtrek tot alle bovenste rails met elkaar verbonden zijn en stevig
 vastgedrukt zitten op de bovenkant van de zwembadwand

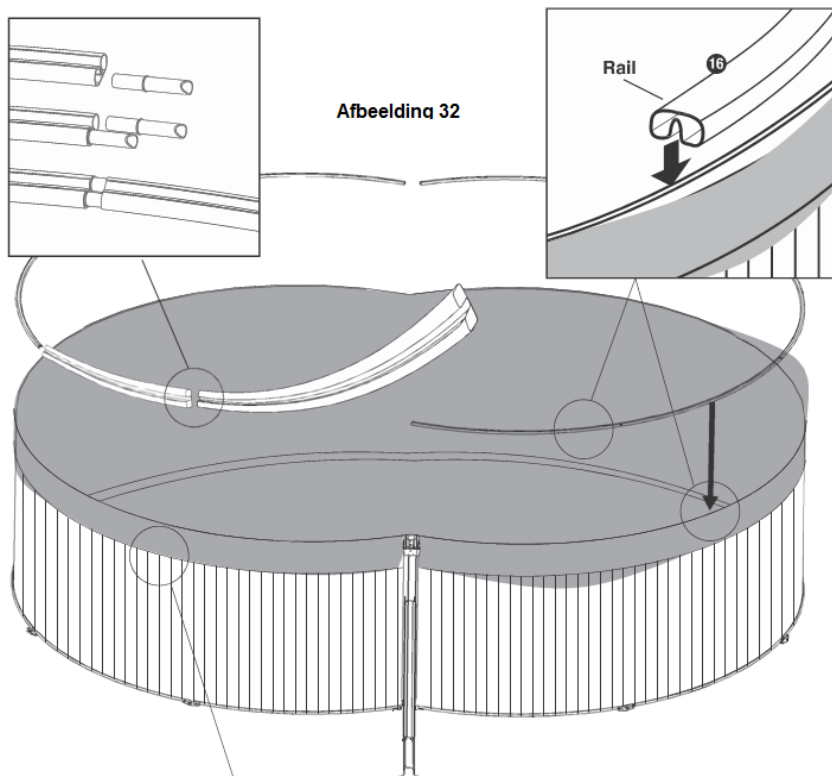

OPGELET! Snijd de overtollige overlapping van de zwembadfolie er niet af. Als u de overlapping eraf snijdt, bemoeilijkt dit de installatie van de rest van het zwembad.

**Monteer alle toprails aan de bovenzijde van het zwembad en
 kijk na of deze allemaal goed geplaatst zijn**

DE METALEN BOVEN- EN ZIJSTUKKEN INSTALLEREN

Haak de metalen bovenstukken over de bovenste rail tussen de railverbindingen en zorg dat ze op één lijn staan met de onderste metalen stukken. (Zie Afbeelding 33).
 Plaats de metalen zijstukken over de bovenkant van de verticale zijbalken en rails en schroef ze vast. (Zie Afbeelding 34)

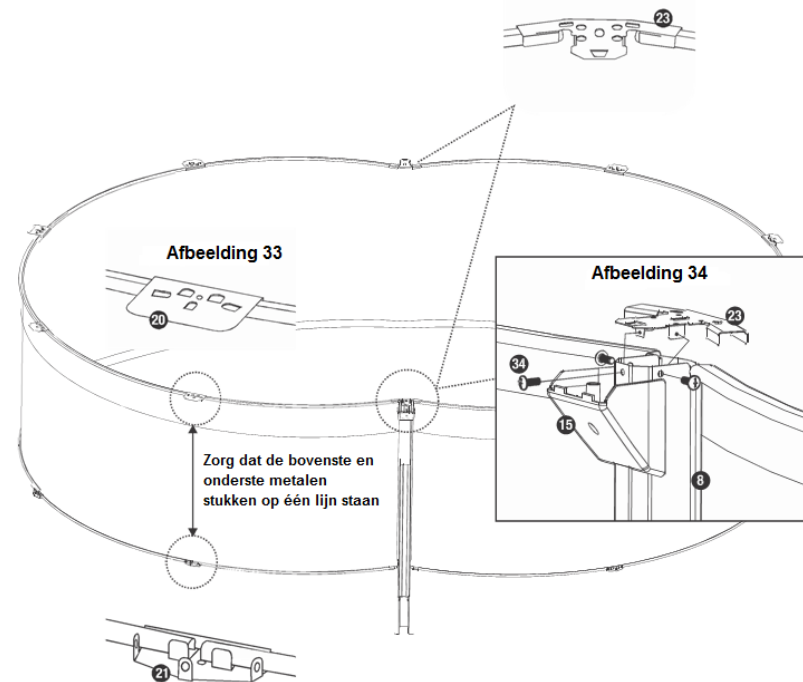

De bovenste en bovenste zijplatformen installeren

Plaats de twee bovenste zijplatformen op de rails en zorg dat de gaatjes over het bovenste metalen zijstuk op één lijn staan. Maak met behulp van vier bouten, sluitringen en veerringen de bovenste zijplatformen vast aan het bovenste metalen zijstuk en draai ze alleen met de hand aan. Plaats een bovenste platform op het eind van een van de bovenste zijplatformen en maak vast met behulp van vier bouten, sluitringen, veerringen en moeren. Doe dit totdat alle bovenste platformen en bovenste zijplatformen vastgemaakt zijn aan alle bovenste en bovenste metalen zijstukken. (Zie Afbeelding 35, 36 en 37)

Controleer of ze op één lijn staan, maar draai ze niet vast.

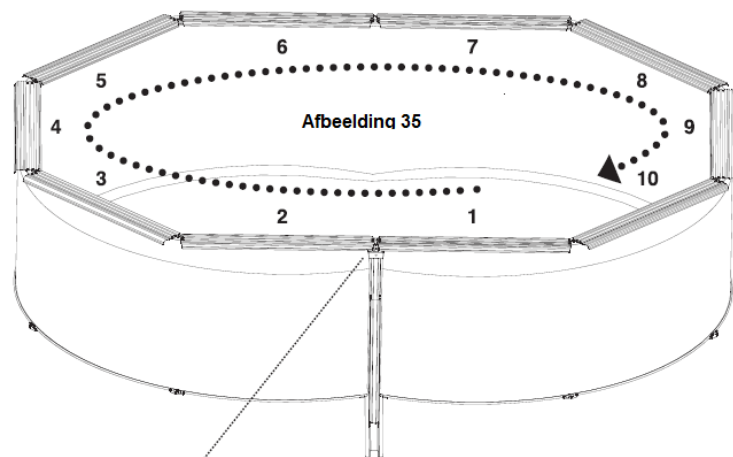

Afbeelding 36

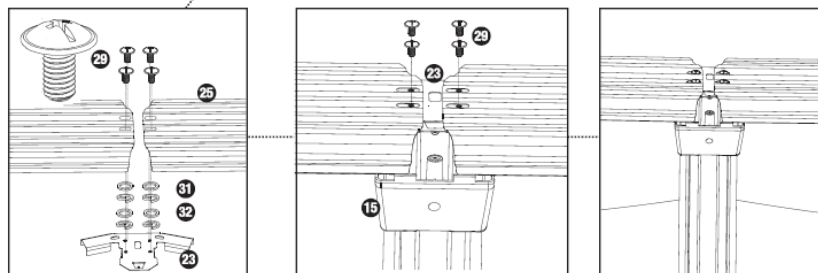

1, 2, 6 en 7 bovenste zijplatform zoals weergegeven in Afbeelding 35

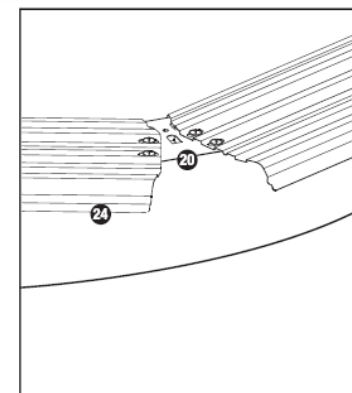
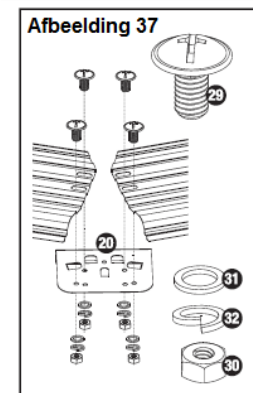

3, 4, 5, 8, 9 EN 10 BOVENSTE PLATFORM ZOALS WEERGEGEVEN IN AFBEELDING 35

3, 4, 5, 8, 9 AND 10 TOP PLATFORM AS SHOWN IN DIAGRAM 35

INEENZETTEN VAN DE VERTICALE STEUNEN

Maak de onderste voegbescherming vast aan de verticale steun met behulp van de meegeleverde schroeven (Zie Afbeelding 38). Zorg dat alle schroefgaten op de verticale steunen op één lijn staan met de bovenste en onderste metalen stukken. Maak de verticale steun vast op de bovenste en onderste metalen stukken en draai ze met de hand vast. Doe dit rond het hele zwembad tot alle verticale steunen vastgemaakt zijn. Controleer of de verticale steunen op één lijn staan en pas ze aan om ervoor te zorgen dat ze inderdaad verticaal en recht staan, en loop dan rond het zwembad en maak alle bovenste en onderste schroeven vast. (Zie Afbeelding 39)

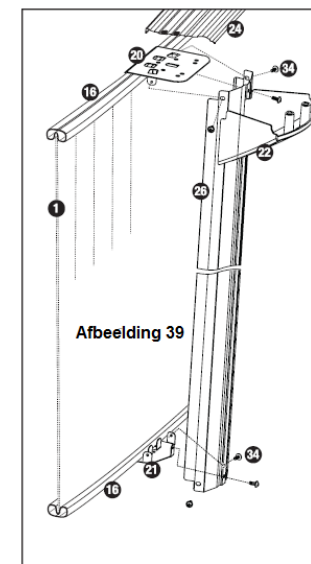
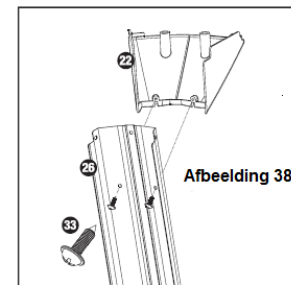

Voegbeschermingen vastmaken

Controleer alle verbindingen en voegen

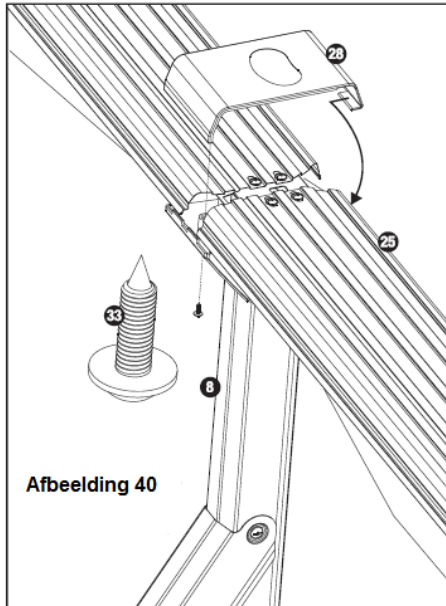

Klem het uiteinde zonder schroef van de zijvoegbescherming over de voeg van het bovenste zijplatform en schroef het andere uiteinde op zijn plaats. Gebruik deze methode om de voegbeschermingen voor de bovenste platformen vast te maken en draai ze vast. Draai ze niet te hard aan!

Zie Afbeelding 40 & 41

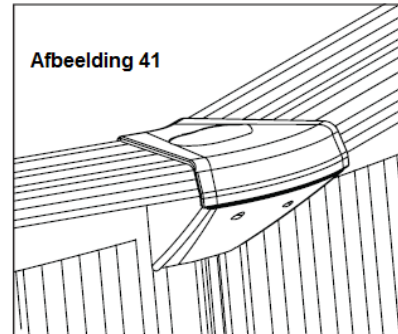
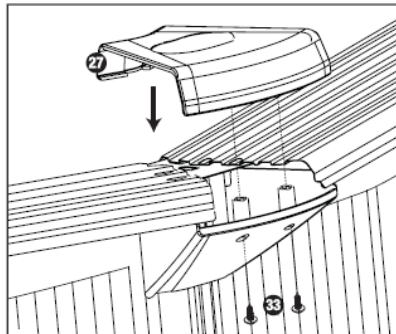

Controleer zodra dit klaar is alle verbindingen en draai losse schroeven en bouten vast, maar niet te hard. Vervang beschadigde onderdelen en herstel alle scheuren, snedes en gaten met herstelplakband (zie Afbeelding 42).

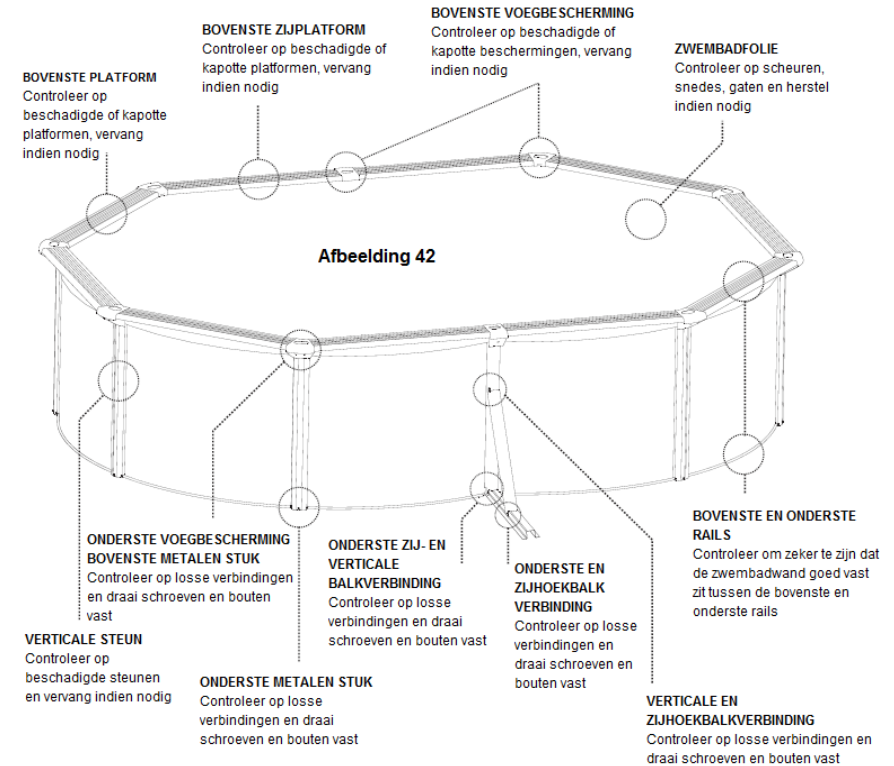

Haal uw uitgang, ingang en Skimmer uit de kartonnen doos. Lees zorgvuldig de handleiding van de ZWEMBAD SKIMMER voordat u de uitgang, ingang en Skimmer begint te monteren op de zwembadwand.

Markeer de positie van het gat met de kruisvormige insnijding in het midden van de opening. Laat een kleine overhang rond de rand. Gebruik een scherp mes om de resterende folie uit de binnenkant van de Skimmer en de ingang- en uitgangopeningen te snijden (zie Afbeelding 43 en 44).

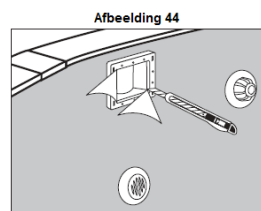
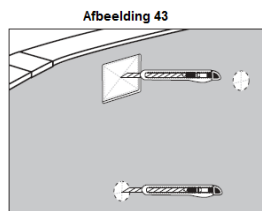

OPGELET! Als u meer wegsnijdt dan nodig is, kan dit schade veroorzaken aan de zwembadfolie, dus doe dit uiterst voorzichtig. Volg de handleiding van de spaandoos om de ingang- en uitgangverbindingskit en de spaandoos te installeren op de zwembadwand. Snijd voorzichtig het uitstekende deel van de folie weg binnen de verbindingen na de installatie. Opgelet! Beschadig geen onderdelen binnen in de spaandoos en de ingang- en uitgangverbindingen met het mes.

HET ZWEMBAD VULLEN MET WATER

Voordat u het zwembad vult met water moet u grondig controleren of er geen losse schroeven, gaten of scheuren in de folie zitten. Vul het zwembad tot halverwege de opening van de spaandoos of tot het maximale waterniveau of minstens 15 cm van de bovenkant van de zwembadwand (zie Afbeelding 45) om ervoor te zorgen dat er water in de opening van de spaandoos loopt.

WAARSCHUWING! Om te vermijden dat het zwembad inzakt mag u het zwembad nooit achterlaten zonder dat er water in zit.

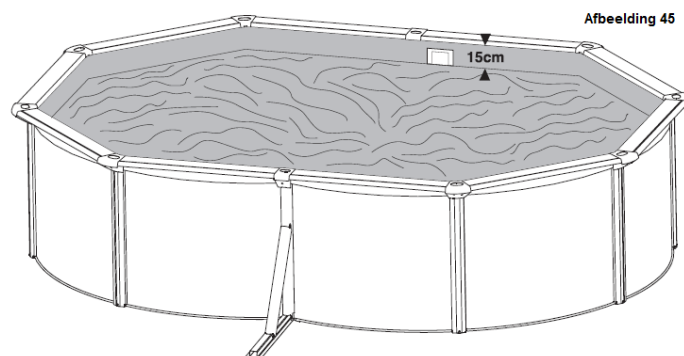

Waarschuwing! De filterpomp moet uitgezet worden als er zwemmers in het zwembad zijn!
Volg de montagerichtlijnen in de handleiding van de zandfilterpomp.

